

Rollair[®]

Compresores de aire

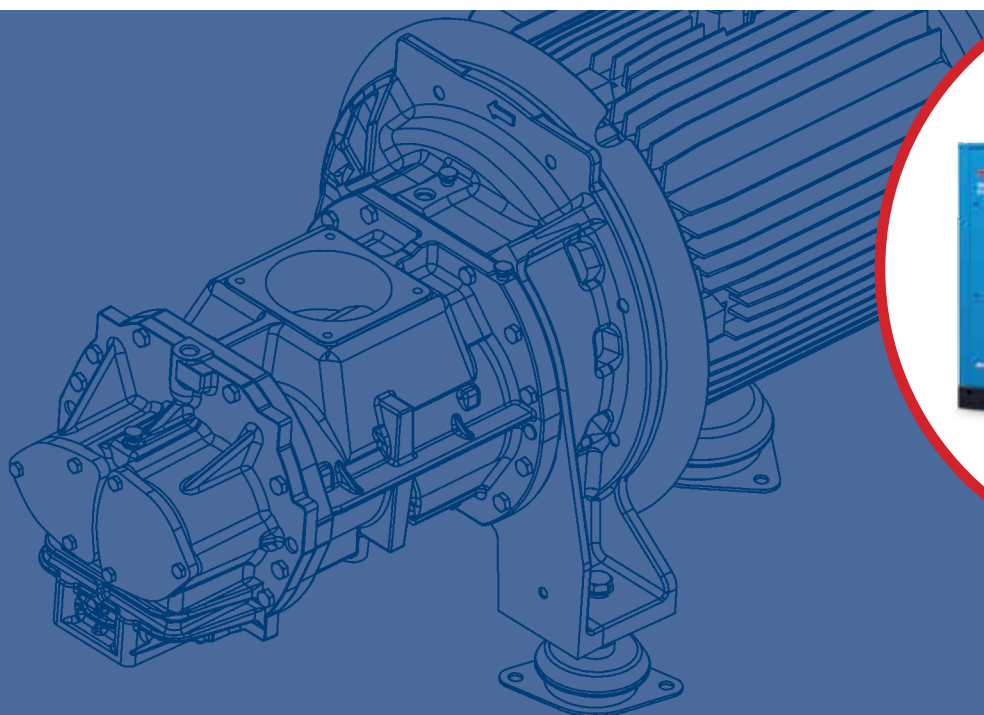

ROLLAIR 270-340

Worthington Creyssensac

Impulsado por la tecnología. Diseñado desde la experiencia.

Worthington Creyssensac tiene más de 145 años de experiencia industrial. Nuestro objetivo es ofrecer soluciones de aire comprimido que nos permitan ser la primera elección de nuestros clientes. Para alcanzar este objetivo, debemos realizar una inversión continua en el desarrollo de productos para ser capaces de ofrecer siempre:

- Alto rendimiento y excelente calidad
- Soluciones técnicas integradas
- Máxima eficiencia energética
- Coste de propiedad total
- Cuidado del medioambiente

www.airwco.com



Rollair 270-340: un nuevo hito de Worthington Creyssensac

El objetivo de Worthington Creyssensac es siempre ofrecer a nuestros clientes la solución adecuada para contribuir a maximizar su productividad. Gracias a nuestra innovación, experiencia y mejoras continuas, hemos alcanzado unos niveles óptimos de eficiencia y fiabilidad en la industria.

Los nuevos Rollair 270-340 representan el hito más reciente de esta historia de éxito. Para estas máquinas se han seleccionado componentes de mecánica de precisión, diseño moderno y alta calidad con el fin de no ceder ni un ápice en cuanto a fiabilidad.

La unidad integrada y eficiente de los Rollair 270-340 está diseñada para garantizar su tranquilidad:

- Todos los componentes se seleccionan meticulosamente.
- Todas las máquinas se fabrican y prueban conforme a las normas ISO 9001, ISO 14001 e ISO 1217.

Una gama que cubre todas sus necesidades

Rollair 270-340: una nueva pauta en la industria

Hay varios modelos y variantes disponibles para satisfacer sus necesidades específicas:

- Variantes de aire o de agua
- Diversas variantes de presión
- Numerosas opciones para optimizar su instalación en función de sus necesidades

Amplia gama de opciones para mejorar su sistema

- Eficiencia energética
- Lubricantes y mantenimiento
- Monitorización y conectividad
- Protección eléctrica



Auditoría energética

Para optimizar la eficiencia energética, es importante seleccionar el compresor idóneo. Póngase en contacto con su representante local de Worthington Creyssensac y efectuaremos una simulación basada en sus parámetros para ayudarle a obtener la solución perfecta de aire comprimido.

“Todas estas ventajas en una única unidad”

Tren de accionamiento de gran eficiencia

El elemento de tornillo está completamente probado. Su excelente rendimiento es posible gracias a una combinación de procesos de producción meticulosos y diseños técnicos innovadores. Está provisto de un motor con protección IP 55 que contribuye a lograr la mayor capacidad y cumplir con nuestra responsabilidad con el medio ambiente. La transmisión por engranajes mejora su eficiencia y fiabilidad.



Sistema de refrigeración optimizado

Para garantizar una vida útil de funcionamiento eficiente y fiable, el compresor incorpora un refrigerador de aluminio de alto rendimiento y gran superficie. Este reduce al mínimo la temperatura del aceite y del aire y evita la acumulación de calor en el interior de la carrocería. Los ventiladores garantizan una gran capacidad de refrigeración con un nivel de ruido mínimo.



Mantenimiento fácil y seguro

Los grandes paneles de apertura permiten un fácil acceso a todas las piezas que requieren un mantenimiento preventivo. Limpiar los refrigeradores es muy sencillo y no se necesitan herramientas adicionales. Para cambiar el separador aire/aceite, tan solo hay que levantar y girar la cubierta del depósito del separador. El controlador proporciona información precisa del número de horas que falta para el próximo mantenimiento programado, lo que aumenta la flexibilidad de mantenimiento.



Sistema de filtración de protección

Con el fin de proteger los componentes internos de la contaminación de polvo y prolongar su vida útil, se ha integrado un filtro de entrada de aire de dos etapas que impide que entren en el sistema partículas de 3 micras. Las partículas de polvo grandes se eliminan en la prefiltración antes de que el aire pase a través de los elementos de alta filtración.



Sistema de separación superior

El sistema de separación garantiza el nivel mínimo de aceite residual gracias a su funcionamiento en tres fases: la acción de la gravedad, la preseparación en el depósito de aceite y la filtración mediante el separador de aceite. El resultado es un contenido en fluido inferior a 3 mg/m³.

Separador de agua con purgador incluido de serie

El amplio diámetro del purgador del separador de agua asegura una eliminación constante del condensado y previene las obstrucciones, incluso en condiciones de humedad.

Funcionamiento fiable en condiciones exigentes

Tanto su robusta carrocería como sus componentes probados a lo largo del tiempo aseguran un funcionamiento sin problemas. Las máquinas se entregan listas para utilizar, sin costes adicionales ocultos. Todos los puntos de conexión se encuentran en un mismo lado para facilitar la instalación.



Airlogic²: conectividad y control

Inteligente, con una navegación intuitiva y una interfaz gráfica fácil de usar, el nuevo controlador Airlogic² es la herramienta de gestión ideal para su sistema de aire comprimido. Hay una amplia gama de características disponibles con el Airlogic² que le ayudarán a controlar, proteger y optimizar su instalación.

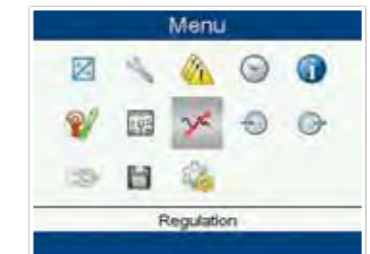
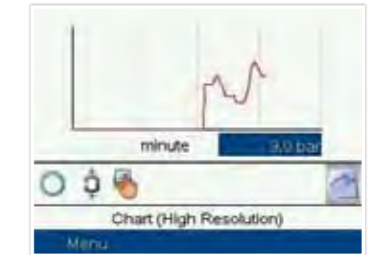

Monitor

- Amplia pantalla a color con información y datos completos
- Interfaz intuitiva de lectura clara y sencilla
- Disponible en 32 idiomas diferentes
- Navegación e iconos claros
- Varios indicadores LED de información de estado: aviso, alarma, funcionamiento y alimentación

Protección

- Nivel de aviso
- Niveles de alarma
- Control de la rotación del motor principal
- Detección de caída de presión en el separador de aceite
- Limitación del número de arranques
- Historial de los fallos y registro de los valores de entrada para el diagnóstico
- Rearranque automático

Optimización

- Doble banda de presión disponible
- Temporizadores
- Conectividad que garantiza una regulación de la presión eficiente al combinar varios compresores. Uno de los compresores funciona como control maestro de las demás unidades de la sala, adaptando el funcionamiento a las necesidades
- Entrada/salida adicional para la gestión de equipo externo

Una amplia gama de opciones



- **Lubricantes y mantenimiento:**
Aceite para 4000 horas, aceite para 8000 horas o aceite de grado alimentario
- **Relé de secuencia de fases:**
Proteja el motor y el equipo eléctrico de fallos eléctricos
- **Regulación modulada:**
Ajuste el caudal del compresor mediante variaciones de presión muy leves en la red de funcionamiento
- **Recuperación de energía:**
Recupere gran parte de la energía generada por el compresor y utilícela para calentar agua para duchas, calderas, etc.
- **Purgador de condensado electrónico:**
Evite las pérdidas de aire durante la eliminación de los condensados
- **Equipo de monitorización SPM:**
Monitorización de la medición de vibraciones de los rodamientos del elemento compresor y del motor para determinar cuándo se deben reemplazar
- **Protección térmica PT 1000:**
Proporcione una mayor protección al motor de accionamiento principal (dos sensores adicionales en los rodamientos y tres sensores en los bobinados)
- **Resistencias anticondensación:**
Las resistencias eléctricas se instalan en los bobinados del motor principal y se conectan al armario del compresor
- **Embalaje en una caja de madera para el transporte marino**

Alcance de suministro estándar

- Circuito de aire y aceite
- Ventiladores para unidades refrigeradas por aire
- Controlador gráfico de alta resolución
- Carrocería insonorizante
- Entrada y salida de aire adaptables mediante conductos
- Motor de alto rendimiento totalmente cerrado y refrigerado por ventilador (TEFC), con protección IP 55 y aislamiento de clase F
- Arrancador de tensión estrella-triángulo incorporado
- Entrada de aire de alto rendimiento
- Separador de agua con purgador
- Sistema de separación de aire/aceite
- Bastidor estructural

Especificaciones técnicas

Máquinas de 50 Hz

Modelo	Presión máx. de trabajo		Presión de trabajo de ref.		Aire libre sum. en condiciones de ref.			Potencia del motor		Nivel sonoro	Vol. aire refrigeración	Peso	Díam. salida aire comprimido
	bar	psi	bar	psi	m ³ /min	l/s	cfm	kW	CV	dB(A)	m ³ /s	kg	(según DIN 2633)
RLR 270	7.5	109	7	106	35.5	592.3	1256	200	270	77	8.4	4710	DN100/PN16
	8.5	123	8	120	32.7	545.1	1155	200	270	77	8.4	4710	DN100/PN16
	10	145	9.5	142	30.8	512.6	1087	200	270	77	8.4	4710	DN100/PN16
	13	203	12.5	200	26.2	436.3	925	200	270	77	8.4	4710	DN100/PN16
RLR 340	7.5	109	7	106	40.8	680.6	1443	250	340	78	8.4	4780	DN100/PN16
	8.5	123	8	120	40.0	666.9	1414	250	340	78	8.4	4780	DN100/PN16
	10	145	9.5	142	37.6	626.2	1327	250	340	78	8.4	4780	DN100/PN16

Máquinas de 60 Hz

Modelo	Presión máx. de trabajo		Presión de trabajo de ref.		Aire libre sum. en condiciones de ref.			Potencia del motor		Nivel sonoro	Vol. aire refrigeración	Peso	Díam. salida aire comprimido
	bar	psi	bar	psi	m ³ /min	l/s	cfm	kW	CV	dB(A)	m ³ /s	kg	(según DIN 2633)
RLR 270	7.5	109	7	106	35.1	585.6	1241	200	270	79	9.2	4670	DN100/PN16
	8.5	123	8	120	31.5	524.9	1113	200	270	79	9.2	4670	DN100/PN16
	10	145	9.5	142	29.0	483.1	1024	200	270	79	9.2	4670	DN100/PN16
	13	203	12.5	200	25.6	426.7	905	200	270	79	9.2	4670	DN100/PN16
RLR 340	7.5	109	7	106	39.0	649.8	1377	250	340	79	9.2	4879	DN100/PN16
	8.5	123	8	120	37.0	616.5	1307	250	340	79	9.2	4879	DN100/PN16
	10	145	9.5	142	34.1	568.5	1205	250	340	79	9.2	4879	DN100/PN16

Dimensiones

Modelo	Longitud		Anchura		Altura	
	mm	pulg.	mm	pulg.	mm	pulg.
RLR 270	3386.0	133.3	2120.0	83.5	2400.0	94.5
RLR 340	3386.0	133.3	2120.0	83.5	2400.0	94.5





**Worthington
Creysensac**

IMPULSADO POR LA TECNOLOGÍA DISEÑADO DESDE LA EXPERIENCIA



**PÓNGASE EN CONTACTO CON
SU REPRESENTANTE LOCAL DE
WORTHINGTON CREYSENSAC**

Su distribuidor autorizado

6999014280

www.airwco.com